

Plans des connecteurs électriques

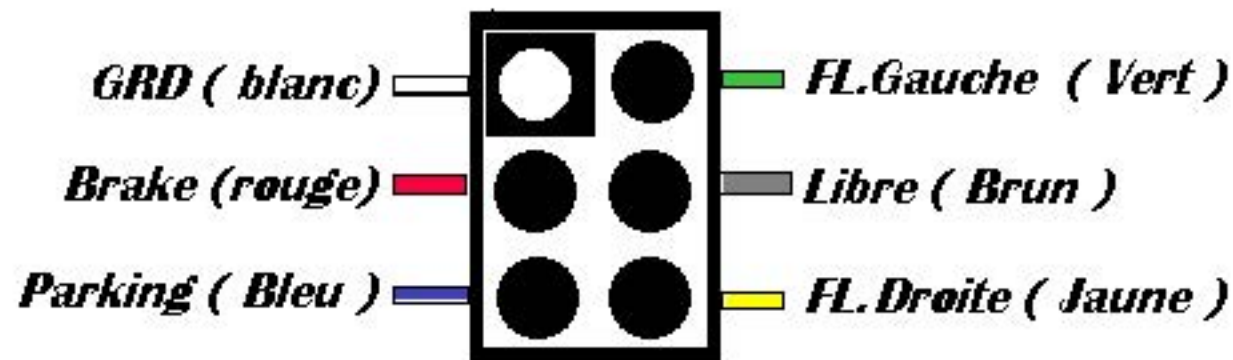

Partie (Femelle)

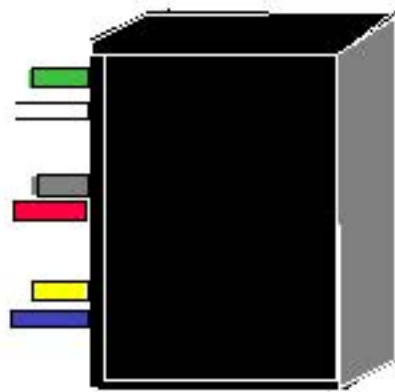

Moto

Partie (Mâle)



Remorque

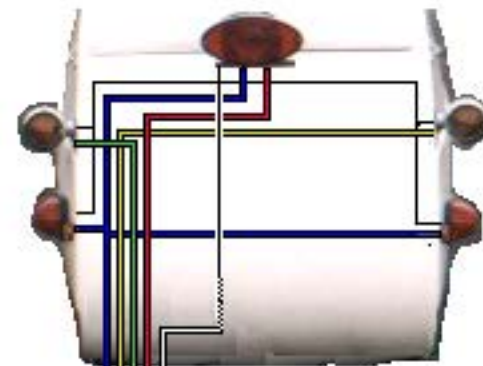

Blanc (masse negative)
Rouge (lumière de frein)
Vert (Feux de Direction Gauche)
Jaune (Feux de Direction Droite)
Bleu (Feux de Position)

Plans Pour Adaptateur de Hitch Standard

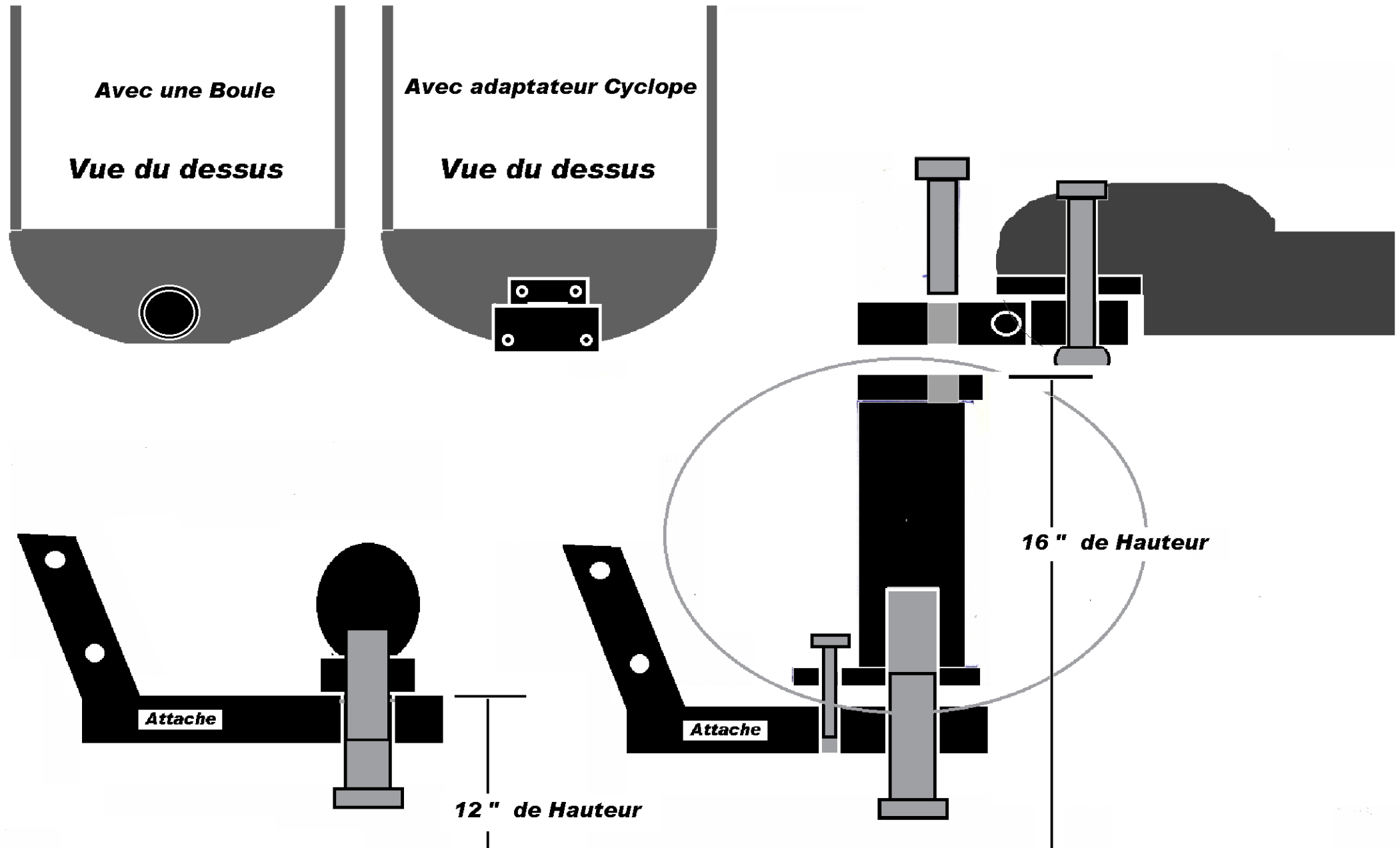

Plans pour la fabrication d'une attache pour une remorque " Cyclope "

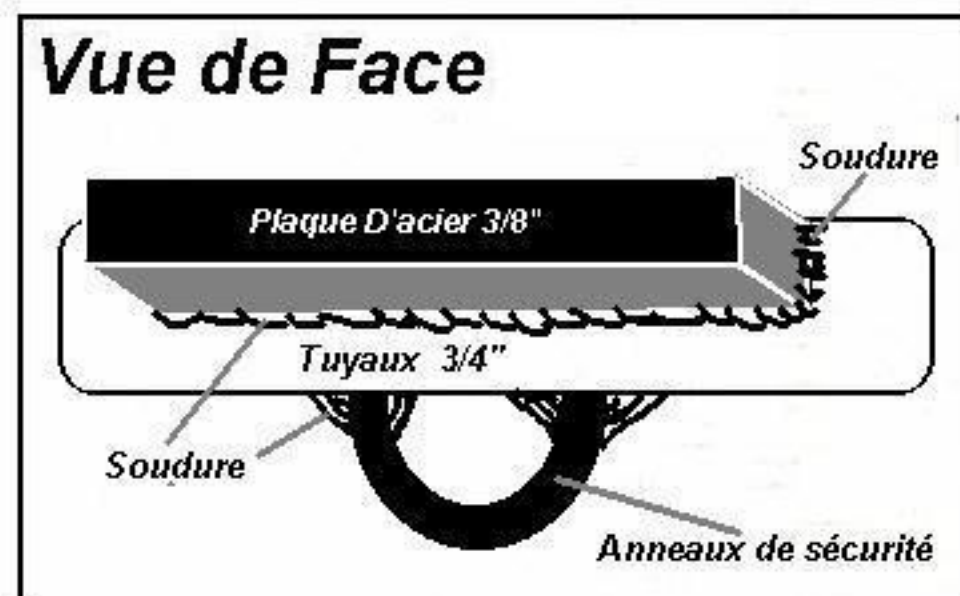
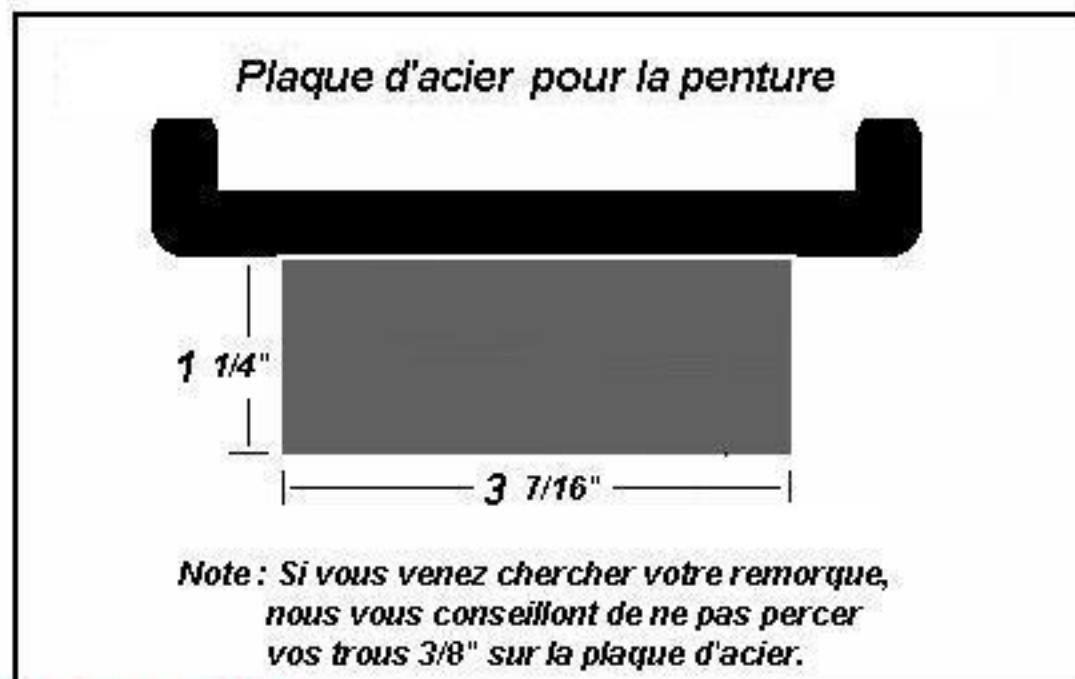
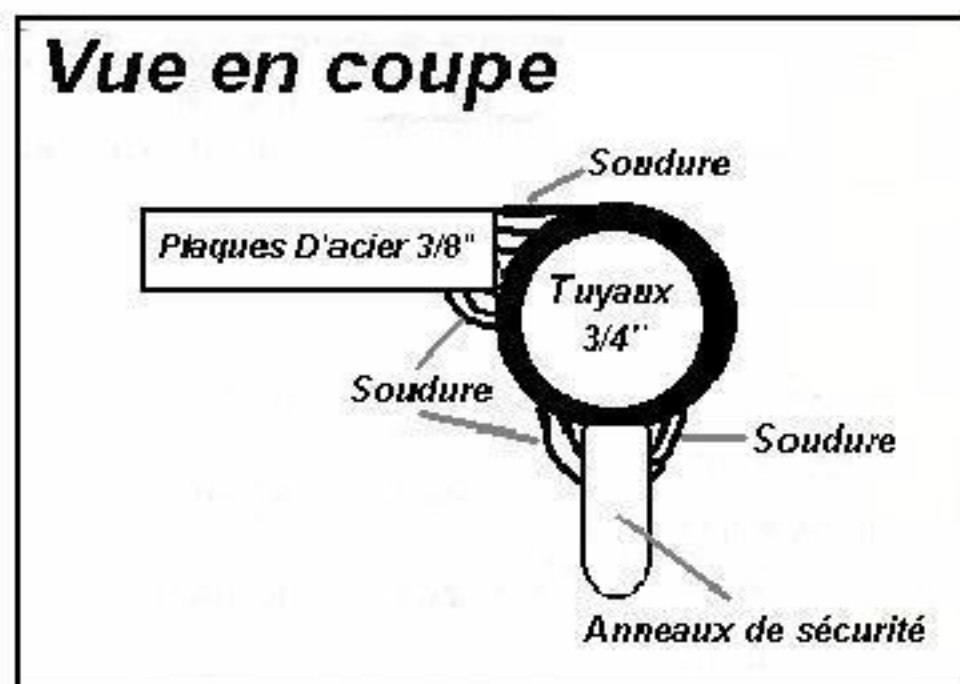
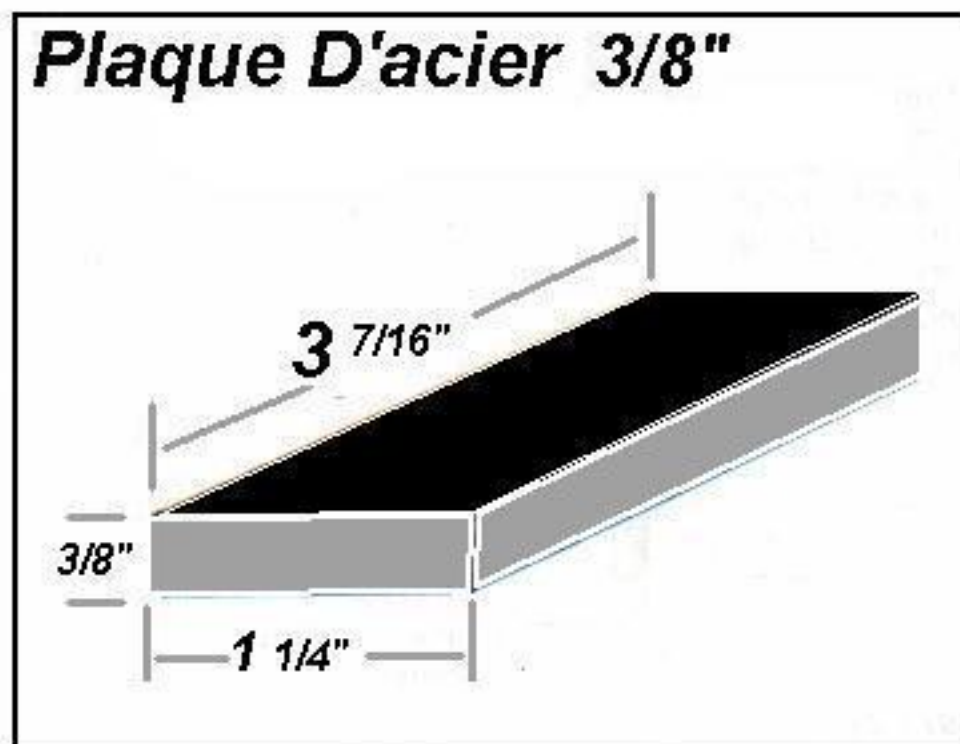
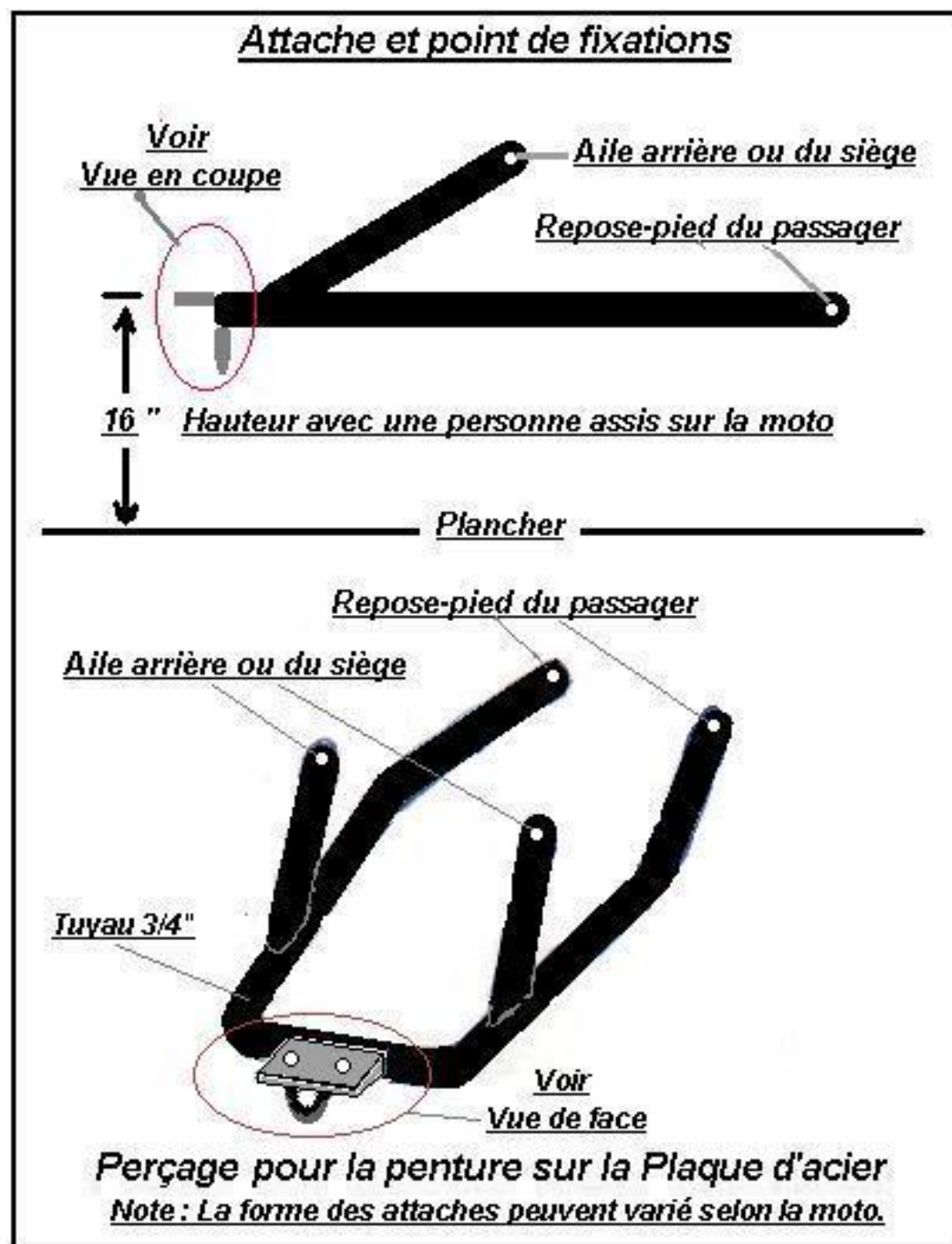

Important

La moto et la Plaque d'acier 3/8" doivent être parfaitement au NIVEAU avant de faire la soudure final.

L'anneaux de sécurité doit être soudé au tuyau 3/4" et non en dessous de la plaque d'acier 3/8".

Note : Lamoureux & Généreux Enr. se dégage de toute responsabilité, si les attaches ne sont pas fait et installé par la compagnie.

Lamoureux & Généreux Enr. Tout droit réservés. Copyright 1998. Site Internet : www.cyclope2000.com

Attache séparé

Boulon Allen en Stainless 1/2"

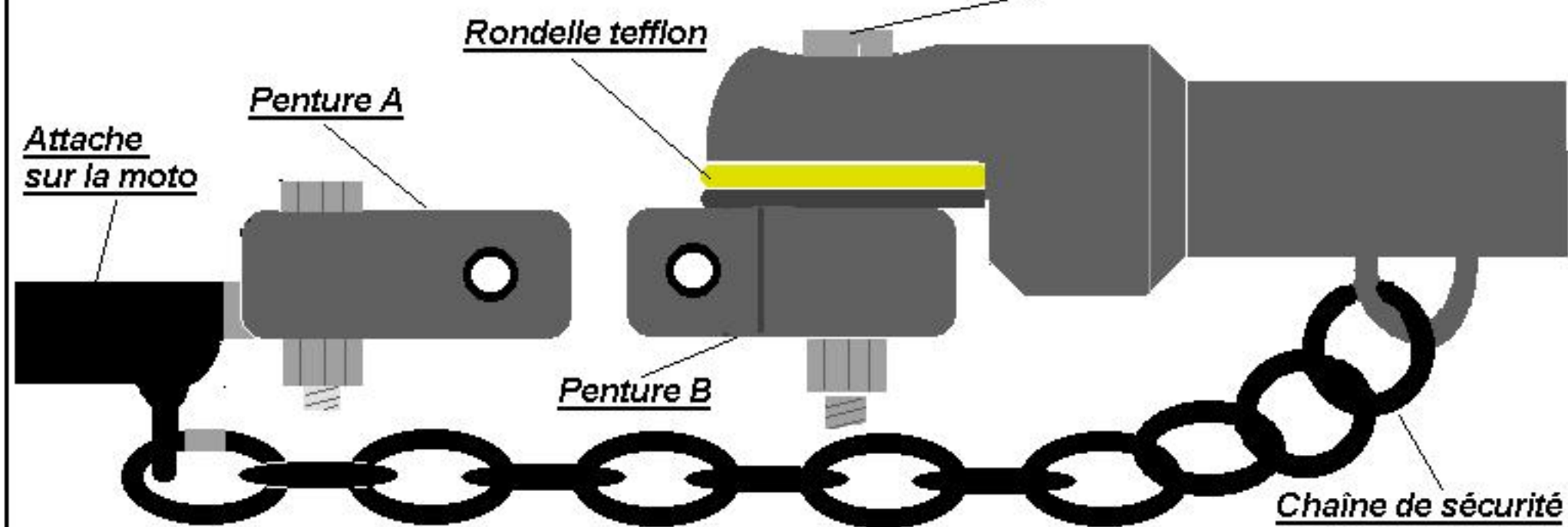

Vue de Côté

Goupille 1/8"

Rondelle

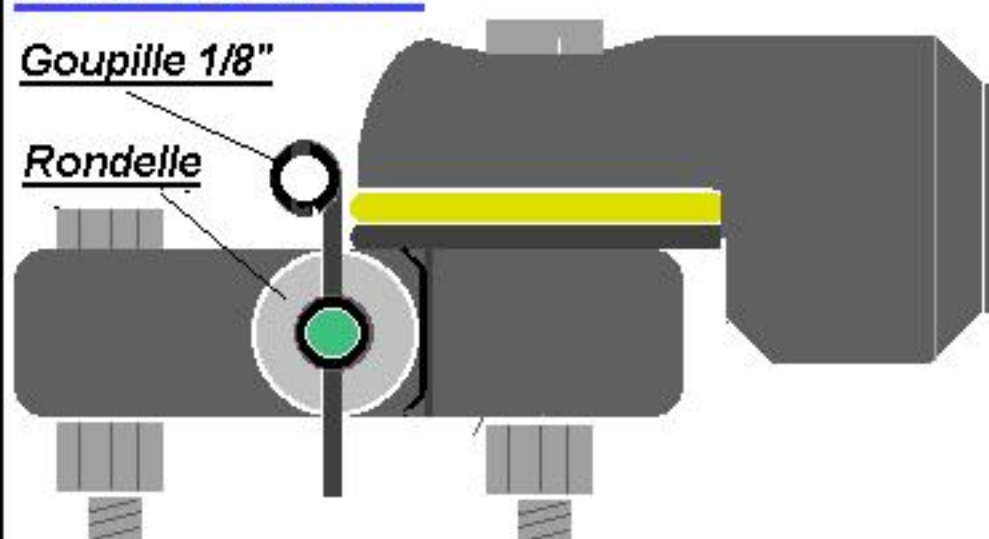

Vue de Face

Pine de jonction

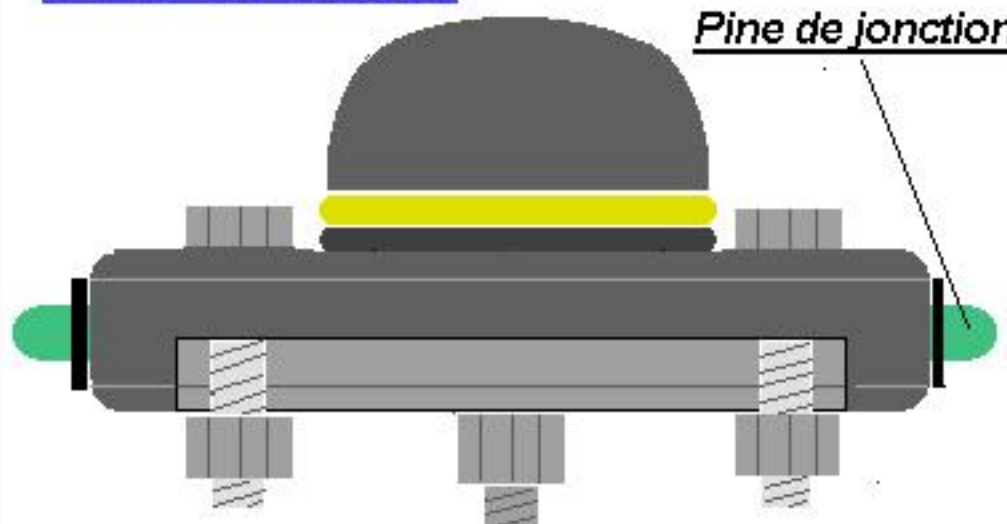

Vue du Dessus

Attache sur la moto

Penture A

Rondelle

Penture B

Main de la remorque

Rondelle Uhmw (1/8\")

Rondelle

Pine de jonction

